

# INSPIRON™ duo

GHID DE CONFIGURARE





# INSPIRON™ duo

## GHID DE CONFIGURARE

Model legal: P08T

Tip de reglementare: P08T001

# Atenționări, note și avertismente

 **NOTĂ:** NOTĂ indică informații importante care vă ajută să utilizați mai bine computerul.

 **ATENȚIE:** ATENȚIE indică un pericol potențial de deteriorare a hardware-ului sau de pierdere de date și vă arată cum să evitați problema.

 **AVERTISMENT:** AVERTISMENT indică un pericol potențial de deteriorare a bunurilor, de vătămare corporală sau de deces.

Acest produs include tehnologie de protecție a drepturilor de proprietate intelectuală protejate de brevete și alte drepturi de proprietate intelectuală ale Rovi Corporation. Dezasamblarea și modificarea echipamentului sunt interzise.

---

**Informațiile din acest document pot fi modificate fără notificare.**

**© 2010 Dell Inc. Toate drepturile rezervate.**

Este strict interzisă reproducerea sub orice formă a acestor materiale fără autorizația scrisă a Dell Inc.

Mărcile de comerț utilizate în acest text: *Dell*, logo-ul *DELL*, *Inspiron*, *Solution Station* și *DellConnect* sunt mărci comerciale ale Dell Inc.; *Intel* este o marcă comercială înregistrată și *Atom* este o marcă comercială a Intel Corporation în SUA și în alte țări; *Microsoft*, *Windows* și logo-ul butonului de start *Windows* sunt mărci comerciale sau mărci înregistrate ale Microsoft Corporation în SUA și/sau alte țări; *Bluetooth* este o marcă comercială înregistrată a Bluetooth SIG, Inc. și este utilizată de Dell sub licență; *Blu-ray Disc* este o marcă comercială a Blu-ray Disc Association.

Alte mărci și denumiri comerciale pot fi utilizate în acest document pentru referire fie la entitățile care au drepturi asupra mărcilor și denumirilor, fie la produsele acestora. Dell Inc. neagă orice interes patrimonial asupra mărcilor mărci de comerț și denumirilor comerciale cu excepția celor care îi aparțin.

# Cuprins

<b>Instalarea laptopului dvs.. . . . .</b>	<b>5</b>	Dezactivarea încărcării bateriei. . . . .	27
Înainte de instalarea calculatorului. . . . .	5	Caracteristici tastatură și	
Conectarea adaptorului de c.a. . . . .	6	bază calculator. . . . .	28
Apăsați butonul de alimentare de		Gesturi pentru touchpad. . . . .	30
la rețea. . . . .	7	Taste de control multimedia . . . . .	32
Instalarea Microsoft Windows . . . . .	8	Caracteristici afișaj. . . . .	34
Creați suportul media de recuperare a		Utilizarea ecranului tactil. . . . .	36
sistemului (recomandat) . . . . .	9	Funcții software . . . . .	40
Instalarea cartelei SIM (opțional). . . . .	10	Dell DataSafe Online Backup. . . . .	41
Activarea sau dezactivarea conexiunii		Senzor de cădere liberă. . . . .	41
wireless (opțional) . . . . .	14	<b>Rezolvare Probleme . . . . .</b>	<b>42</b>
Conectarea la Internet (optional) . . . . .	17	Coduri sonore. . . . .	42
Moduri de interfață cu utilizatorul . . . . .	19	Probleme cu ecranul tactil . . . . .	43
Configurarea modului tabletă . . . . .	20	Probleme de rețea . . . . .	44
<b>Utilizarea laptopului</b>		Probleme de alimentare. . . . .	44
<b>dvs. Inspiron. . . . .</b>	<b>22</b>	Probleme privind memoria . . . . .	46
Vedere din dreapta - Caracteristici. . . . .	22	Blocaje și probleme de software . . . . .	46
Vedere din stânga - Caracteristici. . . . .	24		
Lumini și indicatoare de stare . . . . .	26		

## Cuprins

### **Utilizarea instrumentelor de asistență . . . . . 49**

Centrul de asistență Dell . . . . .	49
Descărcările mele Dell . . . . .	50
Utilitarul Hardware Troubleshooter . . . . .	51
Dell Diagnostics . . . . .	51

### **Restabilirea sistemului de operare . . . . . 56**

Restaurare sistem . . . . .	57
Dell DataSafe Local Backup . . . . .	58
Suport media de recuperare a sistemului . . . . .	61
Dell Factory Image Restore . . . . .	62

### **Obținere ajutor . . . . . 64**

Suport tehnic și Serviciu clienți . . . . .	65
DellConnect . . . . .	65
Servicii online . . . . .	66
Serviciul automat pentru situația comenzilor . . . . .	67
Informații despre produse . . . . .	67

Returnarea articolelor pentru reparații în termenul de garanție sau pentru înlocuire . . . . .	68
Înainte de a apela . . . . .	70
Cum se poate contacta Dell . . . . .	72

### **Date suplimentare Informații și resurse . . . . . 74**

### **Specificații . . . . . 76**

### **Anexă . . . . . 81**

Informații pentru NOM sau Official Mexican Standard (Standardul oficial mexican) (Numai pentru Mexic) . . . . .	81
---	----

### **Index . . . . . 82**

# Instalarea laptopului dvs.

Această secțiune oferă informații despre instalarea laptopului Dell™ Inspiron™.

## Înainte de instalarea calculatorului

Când stabiliți amplasamentul calculatorului, asigurați-vă că există acces ușor la o sursă de curent, ventilație adecvată și o suprafață plană pe care acesta să stea.

Restricționarea fluxului de aer în jurul laptopului poate cauza supraîncălzirea acestuia. Pentru a preveni încălzirea excesivă, lăsați spațiu de cel puțin 10,2 cm (4 țoli) în spatele computerului și minimum 5,1 cm (2 țoli) pe celelalte părți. Nu trebuie să așezați niciodată calculatorul pornit într-un spațiu închis, cum ar fi un dulap sau un sertar.

 **AVERTISMENT:** Nu blocați, nu forțați obiecte înăuntru și nu permiteți acumularea prafului în orificiile de ventilație. Nu plasați computerul Dell într-un mediu neaerisit, cum ar fi un geamantan, pe suprafețe textile, precum covoare, în timp ce funcționează. Blocarea aerisirii poate cauza defectarea computerului, poate reduce performanța computerului sau poate provoca incendii. Când se încălzește prea tare, calculatorul pornește ventilatorul. Zgomotul ventilatorului este normal și nu indică existența unei probleme legate de ventilator sau de calculator.

 **ATENȚIE:** Plasarea sau așezarea în stivă de obiecte grele sau ascuțite pe calculator poate cauza deteriorarea permanentă a calculatorului.

## Conectarea adaptorului de c.a.

Conectați adaptorul de c.a. la computer, apoi introduceți-l într-o priză electrică sau într-un dispozitiv de protecție la supratensiuni.

**⚠ AVERTISMENT: Adaptorul de c.a. poate fi conectat la prize electrice din întreaga lume. Cu toate acestea, tipurile de conectori și cabluri de alimentare multiplă diferă de la o țară la alta. Utilizarea unui cablu necorespunzător sau conectarea incorectă a unui cablu la cablul de alimentare multiplă sau la priza electrică poate provoca incendii sau deteriorarea permanentă a computerului.**

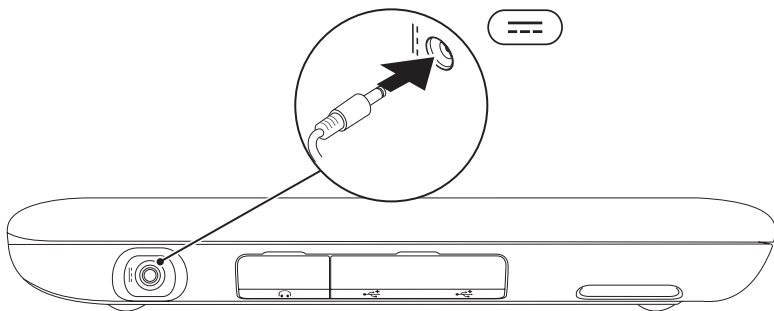



## Apăsați butonul de alimentare de la rețea

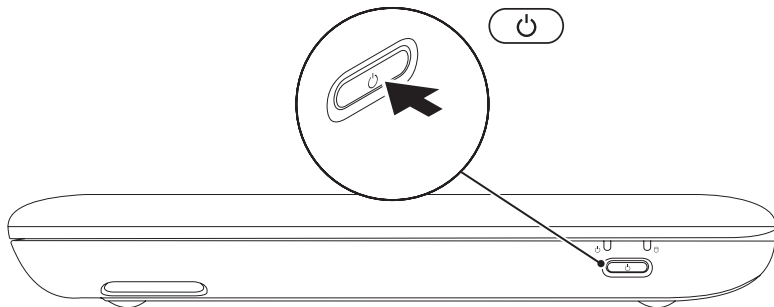

## Instalarea Microsoft Windows

Pentru a instala Microsoft® Windows® pentru prima oară, urmați instrucțiunile afișate pe ecran. Acești pași sunt obligatorii și efectuarea lor poate dura ceva timp. Ecranele de instalare Windows vă vor conduce prin câteva proceduri inclusiv acceptarea acordurilor de licență, setarea preferințelor și configurarea unei conexiuni la Internet.

 **ATENȚIE:** Nu întrerupeți procesul de instalare a sistemului de operare. Acest lucru poate cauza nefuncționarea computerului și va trebui să reinstalați sistemul de operare.

 **NOTĂ:** Pentru a avea performanțe optime computer dvs., se recomandă să descărcați și să instalați cel mai recent BIOS și cele mai noi drivere disponibile pe site-ul **support.dell.com**.

 **NOTĂ:** Pentru mai multe informații despre sistemul de operare și caracteristici, consultați **support.dell.com/MyNewDell**.

## Creați suportul media de recuperare a sistemului (recomandat)

 **NOTĂ:** Este recomandat să creați un suport media de recuperare a sistemului imediat ce configurați Microsoft Windows.

 **NOTĂ:** Calculatorul dvs. nu este dotat cu o unitate optică internă. Utilizați o unitate optică externă opțională sau un dispozitiv extern de stocare opțional pentru a realiza procedurile care implică utilizarea discurilor.

Suportul media de recuperare a sistemului poate fi utilizat pentru a restaura computerul la starea de funcționare din momentul cumpărării, păstrând fișierele de date (fără a fi necesar discul cu *sistemul de operare*). Puteți să utilizați suportul media de recuperare a sistemului dacă modificările de hardware, software, drivere sau alte setări de sistem au lăsat computerul într-o stare de funcționare nedorită.

Pentru a crea suportul media de recuperare a sistemului veți avea nevoie de următoarele:

- Dell DataSafe Local Backup
- cheie USB cu o capacitate minimă de 8 GB sau DVD-R/DVD+R/Blu-ray Disc™

 **NOTĂ:** Dell DataSafe Local Backup nu acceptă discuri reinscriptibile.

Pentru a crea un suport media de recuperare a sistemului:

1. Asigurați-vă că adaptorul de c.a. este conectat (consultați „Conectați adaptorul de c.a.” la pagina 6).
2. Introduceți discul sau cheia în computer.
3. Faceți clic pe **Start**  → **All Programs** (Toate programele) → **Dell DataSafe Local Backup**.
4. Faceți clic pe **Create Recovery Media** (Creare suport media de recuperare).
5. Urmăți instrucțiunile de pe ecran.

 **NOTĂ:** Pentru informații referitoare la restaurarea sistemului de operare utilizarea suportului media de recuperare a sistemului, consultați „Suportul media de recuperare a sistemului” de la pagina 61.

## Instalarea cartelei SIM (opțional)

Instalarea unei cartele Modul de identitate abonat (SIM) pe computer vă permite să vă conectați la Internet. Pentru a avea acces la Internet trebuie să vă aflați în rețeaua furnizorului de servicii de telefonie mobilă.

Pentru a instala cartela SIM:

1. Opriți calculatorul.
2. Glisați capacul cu afară din baza computerului.

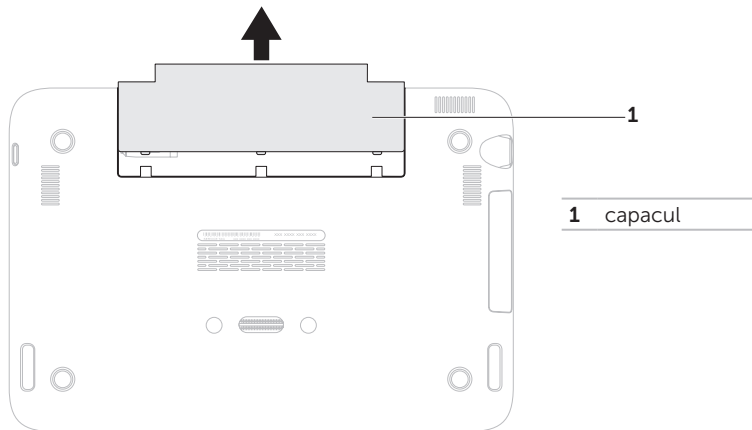

3. Glisați cartela SIM în slotul pentru cartela SIM.
4. Montați capacul la loc.
5. Porniți computerul.

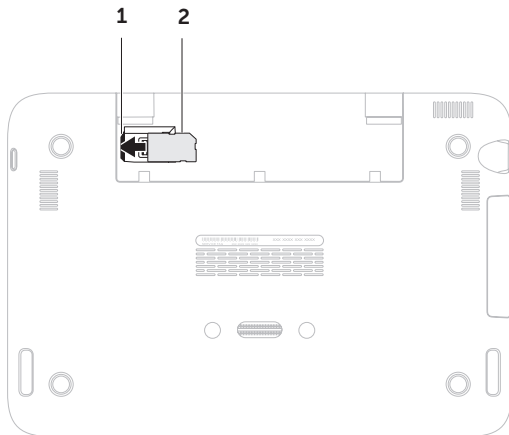

**1** slotul pentru cartelă SIM

**2** cartela SIM

## Instalarea laptopului dvs.

Pentru a scoate cartela SIM, apăsați creștătura de eliberare și glisați cartela SIM afară din slotul pentru cartelă SIM.

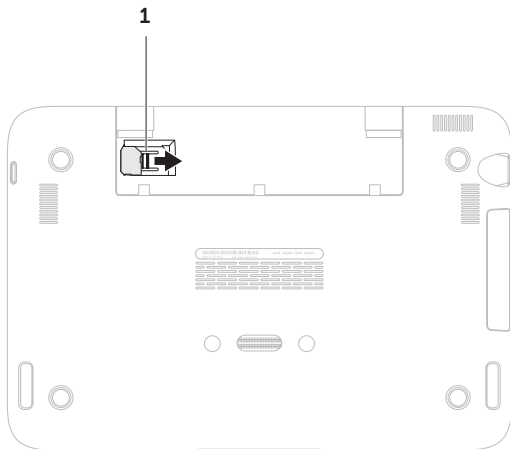

**1** creștătura de eliberare



## Activarea sau dezactivarea conexiunii wireless (opțional)

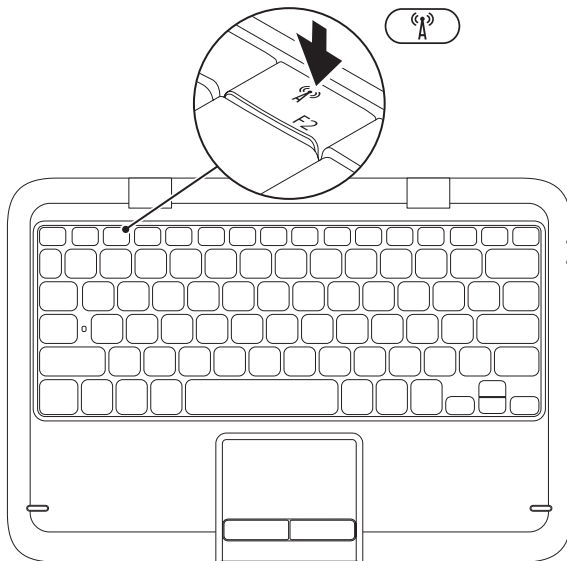



Pentru activarea sau dezactivarea conexiunii wireless:

1. Asigurați-vă că computerul este pornit.
2. Apăsați tasta wireless  de pe rândul de taste funcționale al tastaturii.

Starea curentă a dispozitivelor radio wireless apare pe ecran.

Wireless activat



Wireless dezactivat



3. Apăsați tasta wireless  din nou pentru a comuta între starea wireless activată sau dezactivată.

 **NOTĂ:** Tasta pentru wireless vă permite să dezactivați rapid dispozitivele radio wireless (Wi-Fi și Bluetooth®), cum ar fi în cazul în care vi se solicită dezactivarea tuturor dispozitivelor radio wireless în timpul unei călătorii cu avionul.

## Instalarea laptopului dvs.

△ **ATENȚIE:** Blocarea dispozitivelor radio wireless poate afecta performanța conexiunii wireless.

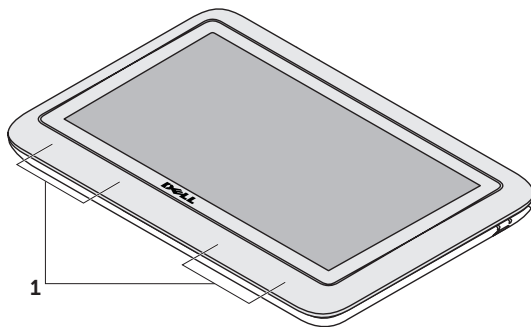

---

**1** radio wireless locație

---

## Conectarea la Internet (optional)

 **NOTĂ:** Laptopul dvs. nu are un conector de rețea integrat.

### Configurarea unei conexiuni Internet cablate

- Dacă utilizați o conexiune dial-up, conectați cablul telefonic la modemul USB extern opțional și la conectorul telefonic de perete înainte de a configura conexiunea la Internet.
- Dacă utilizați o conexiune DSL sau prin modem de cablu/satelit, contactați furnizorul de servicii Internet sau serviciul de telefonie mobilă pentru instrucțiuni de configurare.

Pentru a încheia configurarea conexiunii cu fir la Internet, urmați instrucțiunile din „Configurarea conexiunii la Internet” de la pagina 18.

### Configurarea unei conexiuni fără fir

 **NOTĂ:** Pentru a instala un ruter fără fir, consultați documentația pe care ați primit-o odată cu ruterul.

Înainte de a putea utiliza conexiunea de Internet fără fir, trebuie să vă conectați la un ruter.

Pentru a configura conexiunea la un ruter fără fir:

1. Verificați să aveți activată conexiunea wireless la computer (consultați „Activarea sau dezactivarea conexiunii wireless” la pagina 14).
2. Salvați și închideți toate fișierele deschise și ieșiți din toate programele deschise.
3. Faceți clic pe **Start**  → **Control Panel** (Panou de control).
4. În caseta de căutare, tastați `network`, apoi faceți clic pe **Network and Sharing Center** (Centru rețea și partajare) → **Connect to a network** (Conectare la o rețea).
5. Urmăriți instrucțiunile de pe ecran pentru a finaliza configurarea.

### Configurarea conexiunii Internet

Furnizorii de servicii Internet (ISP) și ofertele acestora variază în funcție de țară. Contactați furnizorul dvs. de servicii Internet pentru ofertele disponibile în țara dvs.

Dacă nu vă puteți conecta la Internet dar ați reușit acest lucru în trecut, furnizorul dumneavoastră de servicii Internet poate avea probleme temporare. Contactați furnizorul de servicii Internet pentru a verifica starea serviciului, sau încercați să vă conectați din nou mai târziu.

Trebuie să aveți la îndemână informațiile referitoare la ISP-ul dumneavoastră. Dacă nu aveți un furnizor de servicii Internet, programul asistent Connect to the Internet (Conectare la Internet) vă poate ajuta să obțineți unul.

Pentru configurarea conexiunii Internet:

1. Salvați și închideți toate fișiere deschise și părăsiți toate programele deschise.
2. Faceți clic pe **Start**  → **Control Panel**.
3. În caseta de căutare, tastați `network`, apoi faceți clic pe **Network and Sharing Center** → **Set up a new connection or network** (Configurare conexiune sau rețea nouă) → **Connect to the Internet**.

Va apărea fereastra **Conectarea la Internet** (Conectare la Internet).

-  **NOTĂ:** Dacă nu știți ce tip de conexiune să selectați, faceți clic pe **Help me choose** (Ajutor pentru selectare) sau contactați furnizorul de servicii Internet.
4. Urmați instrucțiunile de pe ecran și folosiți informațiile de configurare furnizate de ISP-ul dumneavoastră pentru a încheia configurarea.

## Moduri de interfață cu utilizatorul

Laptopul Inspiron poate fi utilizat în trei moduri diferite. Fiecare mod are o interfață cu utilizatorul diferită, care se schimbă automat.

**Mod standard** — Acesta este modul implicit. În acest mod, laptopul afișează desktop-ul Microsoft Windows.

**Mod tabletă** — În acest mod este lansată interfața cu utilizatorul duo Stage (consultați „duo Stage” de la pagina 36). Pentru informații suplimentare despre modul tabletă, consultați *Ghidul de utilizare a tabletei Inspiron duo* la **support.dell.com/manuals**. Pentru a configura laptopul în modul tabletă, consultați „Configurarea modului tabletă” de la pagina 20.

**Mod andocare** — În acest mod, tableta conectată la stația de andocare lansează interfața cu utilizatorul duo Station. Pentru informații suplimentare, consultați *Ghidul de utilizare a stației audio Inspiron* la **support.dell.com/manuals**. Pentru a configura laptopul în modul andocare, configurați mai întâi laptopul în modul tabletă și apoi conectați tableta la stația audio Inspiron duo.

Instalarea laptopului dvs.

## Configurarea modului tabletă

Laptopul Inspiron poate fi configurat, de asemenea, să funcționeze în mod tabletă.

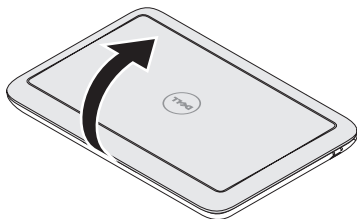

**1.** Deschideți afișajul.

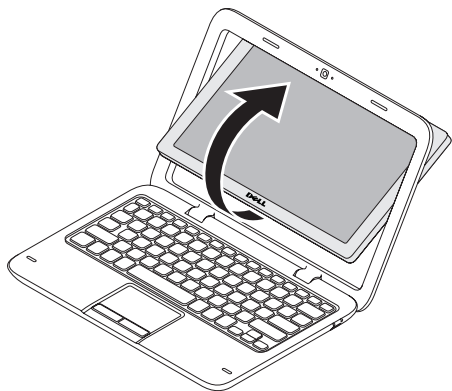

**2.** Împingeți panoul afișajului de sus și rotiți-l 180 de grade în sens orar.

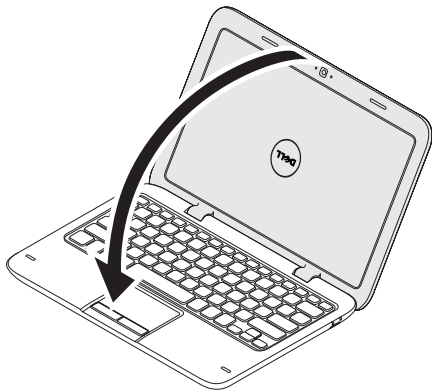

3. Închideți afișajul

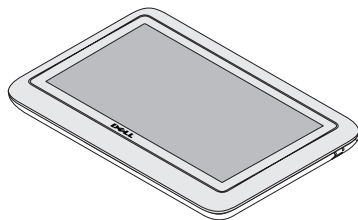

Interfața cu utilizatorul duo Stage va fi activată automat în modul tabletă. Pentru informații suplimentare despre modul tabletă, consultați *Ghidul de utilizare a tabletei Inspiron duo* la [support.dell.com/manuals](http://support.dell.com/manuals).

# Utilizarea laptopului dvs. Inspiron

În acest capitol sunt prezentate informații despre caracteristicile pe care le are laptopul Inspiron.

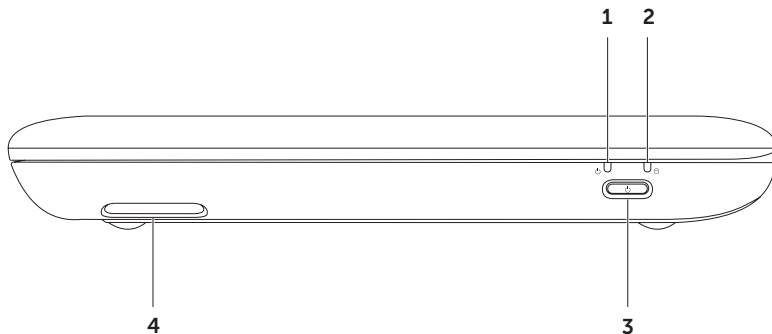

## Vedere din dreapta - Caracteristici





- 
- 1  **Indicator luminos alimentare/baterie** — Indică alimentarea și nivelul de încărcare a bateriei. Pentru mai multe informații despre indicatorul luminos de alimentare/baterie, consultați „Lumini și indicatori de stare” la pagina 26.

---

  - 2  **Lumina de activitate a hard diskului** — Se aprinde când computerul citește sau scrie date. O lumină albă continuă indică activitatea unității hard disk.  
 **ATENȚIE: Pentru a evita pierderea de date, nu opriți niciodată calculatorul atunci când lumina de activitate a unității hard disk este activă.**

---

  - 3  **Buton de alimentare** — Când este apăsat, pornește și oprește computerul.

---

  - 4 **Difuzor dreapta** — Oferă sunet la calitate stereo.
-

## Vedere din stânga - Caracteristici

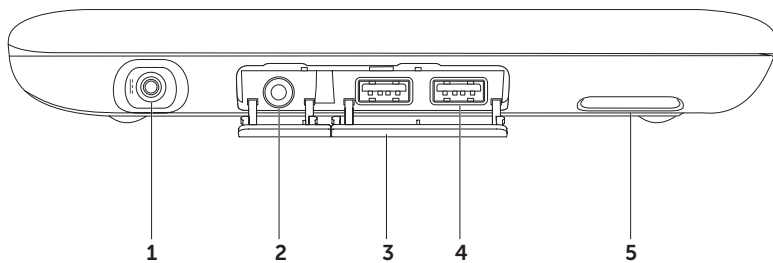

- 
-  **Conector pentru adaptor de c.a** — Se conectează la un adaptor de c.a. pentru alimentarea calculatorului și încărcarea bateriei.

---

  -  **Conector ieșire audio/căști** — Se conectează la o pereche de căști sau la o boxă alimentată separat sau la un sistem de sunet.

---

  - Capace conector (2)** — Acoperă conectorii USB și conectorul ieșire audio/căști.

---

  -  **Conectori USB 2.0 (2)** — Se conectează la dispozitive USB, cum ar fi mouse, tastatură, imprimantă, unitate externă sau player MP3.

---

  - Difuzor stânga** — Oferă sunet la calitate stereo.
-

## Lumini și indicatoare de stare

### Indicator luminos alimentare/baterie

	Stare lumină indicator	Stare computer	Nivel încărcare baterie
<b>Adaptor c.a.</b>	alb continuu	pornit standby/oprit/ hibernare	0-100% <= 98%
	alb intermitent	standby	> 98 %
	oprit	oprit/hibernare	> 98 %
<b>Bateria</b>	alb continuu	pornit	>=10%
	galben continuu	pornit/standby	< 10%
	alb intermitent	standby	>=10%
	oprit	oprit/hibernare	0-100%

 **NOTĂ:** Bateria se încarcă când computerul este alimentat de la adaptorul de c.a.

 **NOTĂ:** Pentru informații despre problemele de alimentare, consultați „Probleme de alimentare” la pagina 44.

## Dezactivarea încărcării bateriei





S-ar putea să fie necesar să dezactivați funcția de încărcare a bateriei în timpul unui zbor cu avionul. Pentru a dezactiva rapid funcția de încărcare a bateriei:

1. Asigurați-vă că computerul este pornit.
2. Apăsați tasta de contorizare a stării bateriei  de pe rândul de taste funcționale al tastaturii.
3. În fila **Battery Life** (Durată baterie), selectați caseta de validare **Disable battery charging** (Dezactivare încărcare baterie).

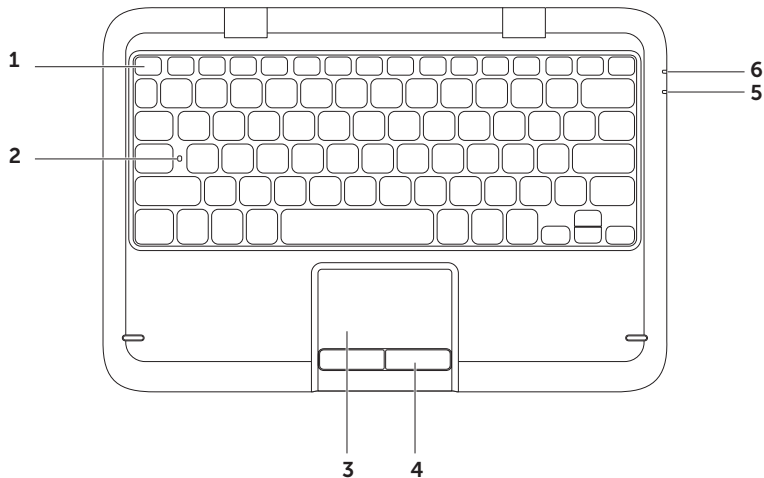
 **NOTĂ:** Încărcarea bateriei poate fi dezactivată, de asemenea, în utilitarul System Setup (BIOS).

## Caracteristici tastatură și bază calculator



- 
- 1 Rând taste funcționale** — Tasta  de activare sau dezactivare wireless, tastele de mărire  și micșorare  luminozitate, tastele multimedia și tasta de activare sau dezactivare  touchpad se află pe acest rând.

Pentru mai multe informații despre tastele multimedia, consultați „Taste de control multimedia” la pagina 32.

- 
- 2 Lumină de stare Caps Lock** — Se aprinde când Caps Lock este activată. O lumină albă continuă arată că tasta Caps Lock este activată.

- 
- 3 Touchpad** — Oferă funcționalitatea unui mouse, de a deplasa cursorul, de a glisa sau a muta elemente selectate, precum și clic stânga prin apăsarea scurtă (bătaie ușoară cu degetul) pe suprafața sa.

Touchpad-ul suportă caracteristicile **Derulare**, **Lovire**, **Panoramare**, și **Rotire**. Pentru a schimba setările touchpad-ului, faceți dublu clic pe pictograma **touchpad Dell** din zona de notificare a desktop-ului. Pentru informații suplimentare, consultați „Gesturi pe touchpad” la pagina 30.

**NOTĂ:** Pentru a activa sau dezactiva touchpad-ul, apăsați  tasta de pe rândul tastelor funcționale al tastaturii.

- 
- 4 Butoanele touchpad-ului** — Oferă funcții de clic stânga și clic dreapta similare cu cele ale unui mouse.

- 
- 5 Indicator luminos alimentare/baterie** — Indică alimentarea și nivelul de încărcare a bateriei. Pentru mai multe informații despre indicatorul luminos de alimentare/baterie, consultați „Lumini și indicatori de stare” la pagina 26.

- 
- 6 Lumina de activitate a hard diskului** — Se aprinde când computerul citește sau scrie date. O lumină albă continuă indică activitatea unității hard disk.

 **ATENȚIE:** Pentru a evita pierderea de date, nu opriți niciodată calculatorul atunci când lumina de activitate a unității hard disk este activă.

## Gesturi pentru touchpad

### Derulare

Vă permite să derulați conținutul.  
Caracteristica derulare include:

**Derulare verticală automată** — Vă permite să derulați în sus sau în jos în fereastra activă.

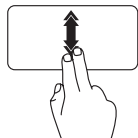

Deplasați rapid două degete în sus sau în jos pentru a activa derularea verticală automată.

Atingeți touchpad-ul pentru a opri derularea automată.

**Derulare orizontală automată** — Vă permite să derulați sau stânga sau la dreapta ferestrei active.

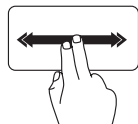

Deplasați rapid două degete la stânga sau la dreapta pentru a activa derularea automată orizontală.

Atingeți touchpad-ul pentru a opri derularea automată.

### Lovire

Vă permite să parcurgeți conținutul înainte sau înapoi pe baza direcției de lovire.

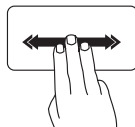

Deplasați rapid trei degete în direcția dorită pentru a schimba conținutul din fereastra activă.

### Zoom

Permite creșterea sau reducerea măririi conținutului ecranului. Funcția zoom include:

**Ciupire** — Vă permite să măriți sau să micșorați prin apropierea sau îndepărtarea a două degete pe touchpad.

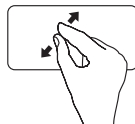

Pentru mărire:

Îndepărtați două degete pentru a mări vizualizarea ferestrei active.



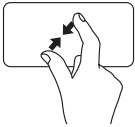

Pentru micșorare:  
Apropiati două degete pentru  
a reduce vizualizarea ferestrei  
active.

## Rotire

Vă permite să rotiți conținutul activ de pe  
ecran. Funcția rotire include:

**Răsucire** — Vă permite să rotiți conținutul  
activ utilizând două degete, când un deget  
este fix și celălalt se rotește.

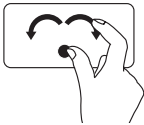

Ținând degetul mare pe loc,  
deplasați arătătorul într-o  
direcție arcuită la dreapta  
sau la stânga pentru a roti  
elementul selectat în sens  
orar sau în sens antiorar.

## Taste de control multimedia

Tastele de control multimedia se află pe rândul de taste funcționale al tastaturii. Pentru a utiliza comenzile multimedia, apăsați tasta necesară. Puteți să configurați tastele de control multimedia de pe tastatură utilizând utilitarul **System Setup** (BIOS) sau **Windows Mobility Center**.

### System Setup

1. Apăsați <F2> în timpul POST (Power On Self Test) (Autotest la pornire) pentru a accesa utilitarul System Setup (BIOS).
2. În **Function Key Behavior** (Comportament taste funcționale), selectați **Multimedia Key First** (Întâi tasta multimedia) sau **Function Key First** (Întâi tasta funcțională).

**Multimedia Key First** — Aceasta este opțiunea implicită. Apăsați orice tastă multimedia pentru efectuarea acțiunii multimedia asociate. Pentru o funcție, apăsați <Fn> + tasta funcțională dorită.

**Function Key First** — Apăsați orice tastă funcțională pentru efectuarea funcției asociate. Pentru o acțiune multimedia, apăsați <Fn> + tasta multimedia dorită.

 **NOTĂ:** Opțiunea **Multimedia Key First** este activă numai în cadrul sistemului de operare.

### Windows Mobility Center

1. Apăsați tastele <><X> pentru a lansa Windows Mobility Center.
2. În **Function Key Row** (Rând taste funcționale), selectați **Function Key** (Tasta funcțională) sau **Multimedia Key** (Tasta multimedia).



---

 Opriți sonorul

---

 Reduceți volumul sonor

---

 Creșteți volumul sonor

---

---

 Redați pista sau capitolul anterior

---

 Redare sau pauză

---

 Redați pista sau capitolul următor

---

## Caracteristici afișaj

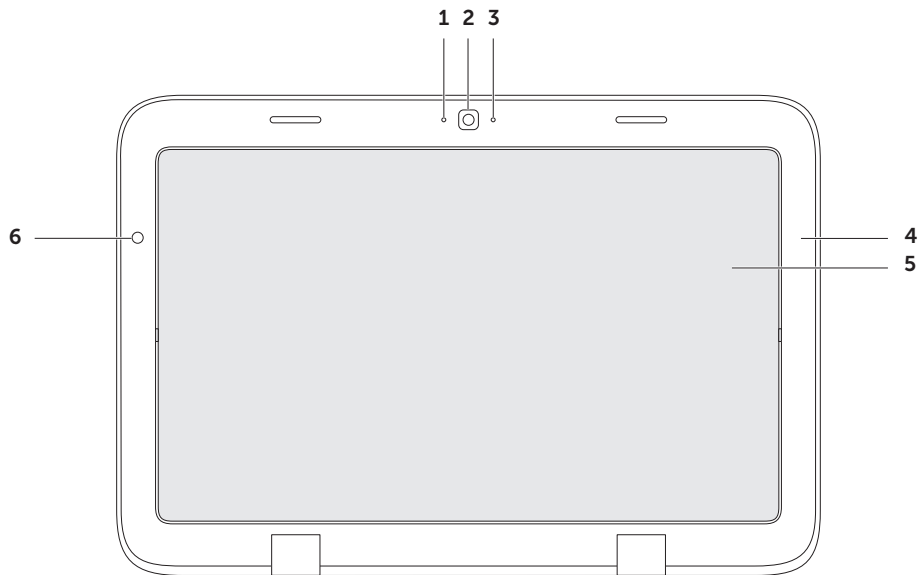

- 
- 1 Microfon** – Asigură sunet de calitate pentru conferințe și înregistrarea vocii.

---

  - 2 Cameră** – Cameră incorporată pentru captură video, conferință și chat.

---

  - 3 Lumină indicatoare cameră** – Indică starea pornit sau oprit a camerei. O lumină albă arată dacă este pornită camera.

---

  - 4 Ramă afișaj** – Ramă exterioară care susține panoul afișajului.

---

  - 5 Panou afișaj** – Rotiți panoul afișajului pentru a configura laptopul în mod tabletă. Pentru informații suplimentare, consultați „Configurarea modului tabletă” de la pagina 20.

---

  - 6 Senzor de lumină ambientă** – Senzorul de lumină ambientă detectează lumina ambientă disponibilă și reglează luminozitatea iluminării din spate a afișajului.
-

## Utilizarea ecranului tactil

Funcția de ecran tactil a laptopului transformă computerul într-un afișaj interactiv.

### duo Stage

Software-ul duo Stage instalat pe computer oferă acces la conținutul media preferat și la aplicațiile cu atingere multiplă.

Pentru a lansa duo Stage, faceți clic pe **Start**  → **All Programs** → **Dell Stage** → **duo Stage**.

 **NOTĂ:** Unele dintre aplicațiile duo Stage pot fi lansate, de asemenea, din meniul **All Programs**.

Puteți personaliza duo Stage după cum urmează:

- Rearanjați scurtătura unei aplicații — Selectați și mențineți scurtătura unei aplicații până când clipește și apoi trageți scurtătura aplicației într-o locație dorită pe duo Stage.
- Minimizare — Trageți fereastra duo Stage în partea inferioară a ecranului.

- Personalizare — Selectați pictograma cu setări și apoi alegeți opțiunea dorită.

În duo Stage sunt disponibile următoarele aplicații:

-  **NOTĂ:** Unele aplicații s-ar putea să nu fie disponibile pe baza selecțiilor pe care le-ați realizat la achiziționarea computerului.
- MUSIC — Redați muzică sau navigați printre fișierele de muzică după album, artist sau titlu de melodie. De asemenea, puteți asculta posturi de radio din toată lumea. Aplicația Napster opțională vă permite să descărcați melodii când sunteți conectat la Internet.
- YOUPAINT — Desenați și editați ilustrații.
- GAMES — Jucați jocuri compatibile cu modul atingere.
- DOCUMENTS — Oferă acces rapid la folderul Documents de pe computer.

- PHOTO — Vizualizați, organizați sau editați fotografiile. Puteți crea prezentări și colecții cu fotografiile dvs. și le puteți încărca pe **Facebook** sau **Flickr** când sunteți conectat la Internet.
- DELL WEB — Oferă o previzualizare a maxim patru pagini Web preferate. Faceți clic sau atingeți previzualizarea paginii Web pentru a o deschide în browserul Web.
- VIDEO — Vizualizați clipuri video. Aplicația opțională CinemaNow vă permite să achiziționați sau să închiriați filme și seriale TV când sunteți conectat la Internet.
- SHORTCUTS — Oferă acces rapid la programele utilizate frecvent.
- BOOKS — Lansează E Reader care vă permite să descărcați și să citiți cărți electronice în format PDF și EPUB.
- Web Tile — Oferă o previzualizare pentru maxim patru pagini Web preferate. Împărțirea vă permite să adăugați, să editați sau să ștergeți o previzualizare a unei pagini Web. Faceți clic sau atingeți previzualizarea paginii Web pentru a o deschide în browserul Web. De asemenea, puteți crea Web Tiles multiple cu ajutorul Apps Gallery.

### Gesturi ecran tactil

 **NOTĂ:** S-ar putea ca unele dintre aceste gesturi să nu funcționeze fără software-ul Dell Touch Zone.

### Panoramare

Permite creșterea sau reducerea măririi conținutului ecranului.

**Ciupire** — Vă permite să măriți sau să micșorați prin apropierea sau îndepărtarea a două degete pe touchpad.



Pentru mărire:  
Îndepărtați două degete pentru a mări vizualizarea ferestrei active.



Pentru micșorare:  
Apropiati două degete pentru a reduce vizualizarea ferestrei active.

### Menținere

Vă permite să accesați informații suplimentare prin simularea unui clic dreapta.

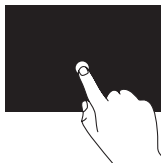

Apăsați și mențineți un deget pe ecranul tactil pentru a deschide meniuri contextuale.

### Lovire

Vă permite să parcurgeți conținutul înainte sau înapoi pe baza direcției de lovire.

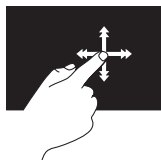

Deplasați un deget rapid în direcția dorită pentru a naviga prin conținutul din fereastra activă, precum paginile unei cărți. Lovirea funcționează, de asemenea, vertical când navigați prin conținut precum imagini sau melodii dintr-o listă de redare.



## Derulare

Vă permite să derulați conținutul. Funcțiile de regulare includ:

**Panoramare** — Vă permite să mutați focalizarea pe obiectul selectat când întreg obiectul nu este vizibil.

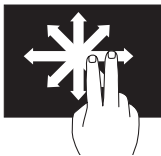

Deplasați două degete în direcția dorită pentru a derula și a panorama obiectul selectat.

**Derulare verticală** — Vă permite să derulați în sus sau în jos în fereastra activă.

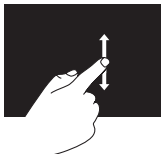

Deplasați un deget în sus sau în jos pentru a activa derularea verticală.

**Derulare orizontală** — Vă permite să derulați sau stânga sau la dreapta ferestrei active.

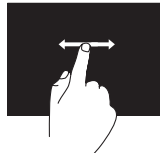

Deplasați un deget la stânga sau la dreapta pentru a activa derularea orizontală.

## Rotire

Vă permite să rotiți conținutul activ de pe ecran.

**Răsucire** — Vă permite să rotiți conținutul activ utilizând două degete.



Ținând degetul mare sau alt deget pe loc, deplasați alt deget într-o direcție arcuită, la dreapta sau la stânga. De asemenea, puteți roti conținutul activ prin deplasarea ambelor degete într-o mișcare circulară.

## Funcții software

### Productivitate și comunicații

Puteți utiliza calculatorul pentru a crea prezentări, broșuri, felicitări, fluturași și tabele. De asemenea, puteți edita și vizualiza fotografii și imagini digitale. Pentru informații privind software-ul instalat pe computerul dv., verificați comanda de achiziție.

După conectarea la Internet, puteți accesa site-uri web, puteți configura conturi de e-mail, puteți încărca și descărca fișiere.

### Amuzament și multimedia

 **NOTĂ:** Calculatorul dvs. nu este dotat cu o unitate optică internă. Utilizați o unitate optică externă opțională sau un dispozitiv extern de stocare opțional pentru a realiza procedurile care implică utilizarea discurilor.

Puteți utiliza calculatorul pentru a viziona clipuri video, pentru a juca jocuri, a crea propriile CD-uri/DVD-uri și pentru a asculta muzică și posturi de radio pe Internet.

Puteți descărca sau copia fotografii și fișiere video de pe dispozitivele portabile, cum ar fi camere digitale și telefoane celulare. Aplicații software opționale vă permit să organizați și să creați fișiere audio și video care pot fi înregistrate pe disc, salvate pe produse portabile precum playere MP3 și dispozitive de divertisment portabile, sau redade și vizualizate direct pe televizoare conectate, proiectoare și echipament home theater.

## Dell DataSafe Online Backup

 **NOTĂ:** Dell DataSafe Online este acceptată doar de sistemele de operare Windows.

 **NOTĂ:** Se recomandă o conexiune de bandă largă pentru viteze mari de încărcare/descărcare.

Dell DataSafe Online (Copiere de siguranță online DataSafe) este un serviciu automat de copiere de siguranță și restaurare care contribuie la protejarea datelor dvs. și a altor fișiere de incidente catastrofale, precum furt, incendiu sau dezastre naturale. Puteți să accesați serviciul de pe computer utilizând un cont-protejat cu parolă.

Pentru informații suplimentare, accesați site-ul **DellDataSafe.com**.

Pentru programarea efectuării copiilor de siguranță:

1. Faceți dublu clic pe pictograma Dell DataSafe Online  din zona de notificare a desktop-ului.
2. Urmați instrucțiunile de pe ecran.

## Senzor de cădere liberă

Senzorul de cădere liberă protejează unitatea hard disk a computerului împotriva posibilei deteriorări, prin detectarea unei stări de cădere liberă cauzată de scăparea accidentală a computerului. Când este detectată o stare de cădere liberă, unitatea hard disk intră într-o *stare de siguranță* cât mai curând posibil pentru a proteja împotriva deteriorării capul de citire/scriere și a unei posibile pierderi a datelor. Unitatea hard disk revine la funcționare normală când starea de cădere liberă nu mai este detectată.

 **NOTĂ:** Unitatea hard disk este limitată totuși de propria specificație de fiabilitate. De obicei, unitatea hard disk poate face față la un șoc în timpul funcționării de 225 G și la un șoc în timpul nefuncționării de 800 G.

# Rezolvare Probleme

În această secțiune sunt furnizate informații pentru depanarea calculatorului dvs. Dacă nu puteți să vă rezolvați problema utilizând următoarele recomandări, consultați „Utilizare instrumente de suport” de la pagina 49 sau „Cum se poate contacta Dell” de la pagina 72.

 **AVERTISMENT: Numai personalul de service instruit trebuie să scoată capacul computerului. Consultați *Manualul de întreținere* la [support.dell.com/manuals](http://support.dell.com/manuals) pentru instrucțiuni de service avansate.**

## Coduri sonore

Computerul ar putea emite o serie de bipuri în timpul secvenței de pornire, dacă există erori sau probleme. Această serie de bipuri, numită cod sonor, identifică o problemă. Dacă se întâmplă acest lucru, notați-vă codul sonor și contactați Dell (vezi „Cum se poate contacta Dell” la pagina 72).

 **NOTĂ:** Pentru a înlocui componente, vezi *Manualul de service* pe site-ul [support.dell.com](http://support.dell.com).

Cod sonor	Problemă posibilă
Unul	Posibilă defectare a plăcii de bază - eroare sumă de verificare ROM BIOS
Două	Nu s-a detectat RAM <b>NOTĂ:</b> Dacă ați instalat sau ați înlocuit modulul de memorie, verificați ca acesta să fie așezat corect.
Trei	Eroare posibilă placă de bază — Eroare chipset
Patru	Eroare citire/scriere RAM
Cinci	Eroare ceas timp real
Șase	Defect placă sau chip video
Șapte	Defect procesor
Opt	Defect ecran

## Probleme cu ecranul tactil

Unele sau toate funcțiile de atingere multiplă nu funcționează —

- Anumite funcții de atingere și de atingere multiplă pot fi dezactivate. Pentru a le activa, faceți dublu clic pe pictograma **Flicks** (Loviri ușoare)  din zona de notificare a desktop-ului. În fereastra **Pen and Touch** (Creion și atingere), selectați fila **Touch** (Atingere) și asigurați-vă că sunt selectate opțiunile **Use your finger as an input device** (Se utilizează degetul ca dispozitiv de intrare) și **Enable multi-touch gestures and inking** (Activați gesturi de atingere multiplă și cerneală).
- S-ar putea ca funcția de atingere multiplă să nu fie acceptată de aplicație.
- Ecranul tactil este calibrat din fabrică și nu necesită recalibrare. Dacă doriți să calibrați ecranul tactil, faceți clic pe **Start**  → **Control Panel** → **Hardware and Sound** (Hardware și sunet) → **Tablet PC Settings** (Setări Tablet PC) → **Calibrate...** (Calibrare).

 **NOTĂ:** Calibrarea incorectă poate cauza sensibilitatea imprecisă la atingere.

**Dacă ecranul tactil începe să-și piardă sensibilitatea —**

Ecranul tactil poate avea particule străine (precum note adezive) care blochează senzorii de atingere. Pentru a îndepărta aceste particule:

- a. Opriți calculatorul.
- b. Deconectați cablul adaptorului de c.a. de la priza de perete.

 **ATENȚIE:** Nu utilizați apă sau un lichid de curățare pentru a șterge ecranul tactil.

- c. Utilizați o lavetă curată, care nu lasă scame (puteți pulveriza detergent diluat, nu abraziv sau apă pe lavetă dacă este necesar, dar nu pe ecran) și ștergeți suprafața și părțile laterale ale ecranului tactil pentru a elimina praful sau amprente.

# Probleme de rețea

**Dacă conexiunea de rețea wireless s-a pierdut** — Ruterul wireless este offline sau modul fără fir a fost dezactivat în calculator.

- Verificați dacă ruterul wireless să fie conectat la sursa dvs. de date (modem de cablu sau hub de rețea).
- Verificați dacă conexiunea wireless este activată pe computer (vezi „Activarea sau dezactivarea conexiunii wireless” la pagina 14).
- Restabilirea conexiunii la ruterul wireless (vezi „Configurarea conexiunii wireless” la pagina 17).
- Pot exista interferențe care vă blochează sau vă întrerup conexiunea fără fir. Încercați să restabiliți conexiunea mutând calculatorul mai aproape de ruterul fără fir.
- Asigurați-vă că antenele wireless nu sunt blocate. Pentru informații suplimentare despre locația antenelor wireless, consultați pagina 16.

**Dacă conexiunea la rețeaua prin cablu este pierdută** —

Cablul de rețea este slăbit sau deteriorat.

Verificați cablul de rețea pentru a vă asigura că este conectat și nu este deteriorat.

# Probleme de alimentare

**Dacă indicatorul luminos de alimentare este stins** — Computerul este oprit, în mod hibernare sau nu este alimentat.

- Apăsați butonul de alimentare Computerul își reia funcționarea normală dacă este oprit sau în starea de hibernare.
- Reintroduceți cablul adaptorului de c.a. în conectorul de alimentare de pe computer, în adaptorul de c.a. și la priza electrică.
- În cazul în care cablul adaptorului de c.a. este conectat la o multipriză, asigurați-vă că aceasta este conectată la o priză electrică și că este pornită. De asemenea, eliminați dispozitivele de protecție la supratensiune, prizele multiple și prelungitoarele pentru a verifica dacă alimentare calculatorului se face corect.

- Asigurați-vă că priza funcționează, testând-o cu un alt dispozitiv, cum ar fi o lampă.
- Verificați conexiunile cablului adaptorului de c.a. Dacă adaptorul de c.a. are indicator luminos, asigurați-vă că acesta este aprins.

**Dacă lumina de alimentare este albă fixă și calculatorul nu răspunde** — Se poate ca afișajul să nu răspundă.

- Apăsați butonul de alimentare până când calculatorul se închide și apoi porniți-l din nou.
- Dacă problema persistă, contactați Dell (vezi „Cum se poate contacta Dell” la pagina 72).

**Dacă martorul de alimentare clipește cu lumină albă** — Computerul este în standby sau ecranul poate să nu reacționeze.

- Pentru a relua funcționarea normală, apăsați o tastă de pe tastatură, mișcați mouse-ul conectat sau mișcați un deget pe touchpad, sau apăsați butonul de alimentare.

- Dacă ecranul nu răspunde, apăsați butonul de alimentare până se închide computerul și apoi porniți-l din nou.
- Dacă problema persistă, contactați Dell (vezi „Cum se poate contacta Dell” la pagina 72).

**Dacă se produc interferențe care îngreunează recepția la calculator** — Un semnal nedorit creează interferențele prin întreruperea sau blocarea altor semnale. Unele cauze posibile ale apariției interferențelor sunt:

- Cablurile de alimentare, al tastaturii și al mouse-ului.
- Prea multe dispozitive conectate la o priză multiplă.
- Mai multe prize multiple conectate la aceeași priză electrică.

## Probleme privind memoria

### Dacă primiți un mesaj de memorie insuficientă —

- Salvați și închideți toate fișierele deschise și părăsiți toate programele deschise pe care nu le folosiți pentru a vedea dacă acest lucru rezolvă problema.
- Consultați documentația software-ului pentru cerințele minime de memorie.
- Dacă problema persistă, contactați Dell (vezi „Cum se poate contacta Dell” la pagina 72).

### Dacă apar alte probleme privind memoria —

- Rulați Dell Diagnostics (consultați „Dell Diagnostics” la pagina 51).
- Dacă problema persistă, contactați Dell (vezi „Cum se poate contacta Dell” la pagina 72).

## Blocaje și probleme de software

**În cazul în care calculatorul nu pornește** — Asigurați-vă că cablul adaptorului de c.a. este conectat strâns la computer și la priza electrică.

### Dacă un program încetează să mai răspundă —

Închideți programul:

1. Apăsați simultan <Ctrl><Shift><Esc>.
2. Faceți clic pe **Applications** (Aplicații).
3. Selectați programul care nu mai răspunde.
4. Faceți clic pe **End Task** (Oprire sarcină).



**Dacă un program se blochează în mod repetat** — Verificați documentația software-ului. Dacă este necesar, deinstalați și reinstalați programul.

 **NOTĂ:** Software-ul include în general instrucțiuni de instalare în documentația aferentă sau pe CD.

 **NOTĂ:** Calculatorul dvs. nu este dotat cu o unitate optică internă. Utilizați o unitate optică externă opțională sau un dispozitiv extern de stocare opțional pentru a realiza procedurile care implică utilizarea discurilor.

**În cazul când calculatorul nu mai răspunde la comenzi sau apare un ecran complet albastru** —

 **ATENȚIE:** Este posibil să pierdeți date dacă nu reușiți să opriți calculatorul în mod corespunzător.

Dacă nu reușiți să obțineți un răspuns prin apăsarea unei taste pe tastatură sau mișcând mouse-ul conectat sau un deget pe touch pad, apăsați butonul de alimentare pentru cel puțin 8 până la 10 secunde până când calculatorul se oprește apoi reporniți calculatorul.

**Dacă un program este proiectat pentru o versiune mai veche de sistem de operare Microsoft® Windows®** —

Rulați Program Compatibility Wizard (Programul asistent pentru compatibilitatea programelor). Program Compatibility Wizard (Expert compatibilitate programe) configurează un program astfel încât să ruleze într-un mediu similar cu o versiune anterioară a sistemului de operare Microsoft Windows.

## Rezolvare Probleme

Pentru a rula Program Compatibility Wizard (Expert compatibilitate programe):

1. Faceți clic pe **Start**  → **Control Panel** (Panou de control) → **Programs** → **Run programs made for previous versions of Windows** (Rulare programe pentru versiuni anterioare de Windows).
2. Pe ecranul de întâmpinare, faceți clic pe **Next** (Pasul următor).
3. Urmați instrucțiunile de pe ecran.

### Dacă aveți alte probleme de software —

- Faceți imediat copii de siguranță pentru fișierele dvs.
  - Utilizați un program antivirus pentru a scana hard discul sau CD-urile.
  - Salvați și închideți toate fișierele și programele deschise și închideți calculatorul din meniul **Start** .
  - Verificați documentația software-ului sau contactați producătorul software-ului pentru informații privind rezolvarea problemelor:
- Verificați dacă programul este compatibil cu sistemul de operare instalat pe calculator.
  - Verificați dacă sunt întrunite cerințele hardware minime necesare pentru rularea programului. Pentru detalii, consultați documentația software-ului.
  - Verificați dacă programul este instalat și configurat corespunzător.
  - Verificați dacă driverele pentru dispozitive intră în conflict cu programul.
  - Dacă este necesar, dezinstalați și reinstalați programul.
  - Notați-vă orice mesaj de eroare afișat pentru a ajuta la depanare atunci când contactați Dell.

# Utilizarea instrumentelor de asistență

## Centrul de asistență Dell

Întreaga asistență de care aveți nevoie – un singur loc la îndemână.

**Centrul de asistență Dell** asigură alerte privind sistemul, oferte de îmbunătățire a performanței, informații despre sistem și link-uri către alte instrumente și servicii de diagnosticare Dell.

Pentru a lansa aplicația, faceți clic pe **Start**  → **Toate programele** → **Dell** → **centrul de asistență Dell** → **Launsare Centru de asistență Dell**.

Pagina de start a **Centrului de asistență** afișează numărul de model al computerului dumneavoastră, eticheta cu informații de întreținere, codul de service expres, starea garanției și alertele privind îmbunătățirea performanțelor computerului dumneavoastră.

Pagina de start oferă de asemenea link-uri de accesat:

**PC Checkup** — Realizați o diagnoză a hardware-ului, vedeți care program ocupă cea mai multă memorie de pe hard disk și urmăriți schimbările prin care trece computerul dumneavoastră în fiecare zi.

### Utilități PC Checkup

- **Manager al spațiului de pe unități** — Gestionați-vă unitatea de hard disk cu ajutorul unei reprezentări vizuale a spațiului consumat de către fiecare tip de fișier.
- **Istoricul privind performanța și configurația** — Monitorizați evenimentele și schimbările petrecute la nivelul sistemului odată cu trecerea timpului. Aceasta utilitate afișează toate scanările hardware-ului, testele, modificările sistemului, evenimentele critice și punctele de restaurare din ziua în care au avut loc.

## Utilizarea instrumentelor de asistență

### Informații detaliate despre sistem —

Vizualizați informații detaliate despre configurația hardware-ului și a sistemului dumneavoastră de operare; accesați copiile contractelor dumneavoastră de întreținere, informațiile despre garanție și opțiunile de reînnoire a garanției.

**Ajutor** — Vizualizați opțiunile de asistență tehnică Dell, asistență clienți, prezentările și cursurile de formare, instrumentele online, manualul de utilizare, informațiile privind garanția, întrebările frecvente și așa mai departe.

**Backup și recuperare** — Creați suporturi media de recuperare, lansați instrumentul de recuperare și backup-ul online al fișierului.

**Oferte pentru îmbunătățirea performanțelor sistemului** — Achiziționați soluții de software și hardware care vă vor ajuta să îmbunătățiți performanțele sistemului dumneavoastră.

Pentru mai multe informații despre **Centrul de asistență Dell** și pentru a descărca și instala instrumentele de asistență disponibile, accesați **DellSupportCenter.com**.

## Descărcările mele Dell

 **NOTĂ:** My Dell Downloads (Descărcările mele Dell) s-ar putea să nu fie disponibile în toate regiunile.

O parte din software-ul preinstalat pe computerul Dell nou nu include un CD sau DVD de backup. Acest software este disponibil pe site-ul Web My Dell Downloads. De pe acest site web puteți să descărcați software-ul disponibil pentru reinstalare sau să creați propriul suport media de siguranță.

Pentru a vă înregistra și a utiliza Descărcările mele Dell:

1. Vizitați **DownloadStore.dell.com/media**.
2. Urmați instrucțiunile de pe ecran pentru a vă înregistra și a descărca software-ul.
3. Reinstalați sau creați un suport media de siguranță cu software pentru utilizare ulterioară.

## Utilitarul Hardware Troubleshooter

Dacă un dispozitiv fie nu este detectat în cursul instalării sistemului de operare, fie este detectat dar este configurat incorect, puteți utiliza utilitarul **Hardware Troubleshooter** pentru a rezolva incompatibilitatea.

Pentru a porni utilitarul Hardware Troubleshooter:

1. Faceți clic pe **Start**  → **Help and Support** (Ajutor și Asistență).
2. Tastați `hardware troubleshooter` în câmpul de căutare și apăsați <Enter> pentru a porni căutare.
3. În cadrul rezultatelor căutării, selectați opțiunea care descrie cel mai bine problema și urmați pașii rămași.

## Dell Diagnostics

Dacă întâmpinați o problemă legată de calculator, efectuați verificările din „Blocaje și probleme de software” de la pagina 46 și rulați programul Dell Diagnostics înainte de a contacta Dell pentru a obține asistență tehnică.

 **NOTĂ:** Programul utilitar Dell Diagnostics funcționează numai pe calculatoarele Dell.

 **NOTĂ:** Discul *Drivers and Utilities* (Driveri și utilități) este posibil să nu fie livrat odată cu calculatorul.

Verificați dacă dispozitivul pe care vreți să-l testați apare în programul de configurare a sistemului și este activ. Apăsați <F2> în timpul POST (Power On Self Test) (Autotest la pornire) pentru a accesa utilitarul System Setup (BIOS).

Porniți Dell Diagnostics de pe hard disc sau de pe discul *Drivers and Utilities* (Driveri și utilitare).

### Pornirea Dell Diagnostics de pe hard disk

Dell Diagnostics este stocat pe o partiție utilitară de diagnosticare, ascunsă, de pe hard disc.

 **NOTĂ:** În cazul în care calculatorul nu poate afișa o imagine pe ecran (consultați „Cum se poate contacta Dell” la pagina 72) pentru asistență.

1. Asigurați-vă că sistemul dumneavoastră este conectat la o priză electrică despre care știți că funcționează corespunzător.
2. Porniți (sau reporniți) calculatorul.
3. Când apare logo-ul DELL™ apăsați imediat <F12>. Selectați **Diagnostics** (Diagnosticare) din meniul de boot și apăsați. Astfel se poate apela Pre-Boot System Assessment (PSA) (Evaluare înainte de bootare) de pe computerul dvs.

 **NOTĂ:** Dacă așteptați prea mult și apare logo-ul sistemului de operare, atunci continuați să așteptați până ce este afișat desktop-ul Microsoft, apoi închideți calculatorul pentru a încerca din nou.

 **NOTĂ:** Dacă vedeți un mesaj care indică faptul că nu s-a găsit nicio partiție de utilitate pentru diagnosticare, porniți Dell Diagnostics de pe discul *Drivers and Utilities* disc (Drivere și utilități).

*Dacă este apelat PSA:*

- a. PSA va iniția rularea testelor.
- b. Dacă PSA se încheie cu succes, este afișat următorul mesaj: „No problems have been found with this system so far. Do you want to run the remaining memory tests? This will take about 30 minutes or more. Do you want to continue? (Recommended).” (Nicio problemă nu a fost găsită în acest sistem până acum. Doriți să rulați testele de memorie rămase? Acestea vor dura aproximativ 30 de minute sau mai mult. Continuați? (Recomandat))

- c. Dacă apar probleme cu memoria, apăsați <y>, în caz contrar, apăsați <n>. Este afisat următorul mesaj: „Booting Dell Diagnostic Utility Partition. Press any key to continue.” (Se bootează de pe partiția Dell Diagnostic Utility. Apăsați orice tastă pentru a continua)
- d. Apăsați orice tastă pentru a merge la fereastra **Choose An Option** (Alegeți o opțiune).

*Dacă PSA nu este invocată:*



Apăsați orice tastă pentru a porni Dell Diagnostics de pe partiția utilitară de diagnostic a unității hard disk și accesați fereastra **Choose An Option** (Selectare opțiune).

4. Selectați testul pe care doriți să-l rulați.
5. Dacă intervine o problemă în timpul unui test, pe ecran un mesaj apare cu un cod de eroare și o descriere a problemei. Notați-vă codul de eroare și descrierea problemei și contactați Dell (vezi „Cum se poate contacta Dell” la pagina 72) pentru asistență.

 **NOTĂ:** Eticheta de service a computerului dvs. este afisată în partea de sus a fiecărui ecran de test. Eticheta de service vă ajută să identificați computerul când contactați Dell.

6. Atunci când testele sunt terminate, închideți ecranul de test pentru a reveni la fereastra **Choose An Option** (Alegeți o opțiune).
7. Pentru a ieși din Dell Diagnostics și a reporni computerul, faceți clic pe **Exit** (Iesire).

### Pornirea Dell Diagnostics de pe discul Drivers and Utilities (Drivele și utilitare)

-  **NOTĂ:** *Drivers and Utilities* (Drivele și utilitare) este posibil să nu fie livrat odată cu calculatorul.
  -  **NOTĂ:** Calculatorul dvs. nu este dotat cu o unitate optică internă. Utilizați o unitate optică externă opțională sau un dispozitiv extern de stocare opțional pentru a realiza procedurile care implică utilizarea discurilor.
1. Introduceți discul *Drivers and Utilities* (Drivele și utilitare) disc.
  2. Opriți și reporniți calculatorul. Când apare logo-ul DELL™ apăsați imediat <F12>.
-  **NOTĂ:** Dacă așteptați prea mult și apare logo-ul sistemului de operare, atunci continuați să așteptați până ce este afișat desktop-ul Microsoft Windows, apoi închideți calculatorul pentru a încerca din nou.

-  **NOTĂ:** Pașii care urmează modifică secvența de pornire doar pentru următoarea pornire a calculatorului. La pornirea ce urmează acestuia, calculatorul va încărca sistemul de operare de pe dispozitivele specificate în programul de configurare a sistemului.
3. Când apare lista cu dispozitivul de pe care să se facă bootarea, evidențiați **CD/DVD/CD-RW** și apăsați <Enter>.
  4. Selectați opțiunea **Boot from CD-ROM** (Bootare de pe CD-ROM) din meniul care apare și apăsați <Enter>.
  5. Tastați **1** pentru a porni meniul CD-ului și apăsați <Enter> pentru a continua.
  6. Din lista numerotată, selectați **Run the 32 Bit Dell Diagnostics** (Rulare Dell Diagnostics pe 32 biți). Dacă în listă apar mai multe versiuni, selectați versiunea potrivită pentru calculatorul dvs.
  7. Selectați testul pe care doriți să-l rulați.



8. Dacă intervine o problemă în timpul unui test, pe ecran un mesaj apare cu un cod de eroare și o descriere a problemei. Notați-vă codul de eroare și descrierea problemei și contactați Dell (vezi „Cum se poate contacta Dell” la pagina 72) pentru asistență.  
 **NOTĂ:** Eticheta de service a computerului dvs. este afișată în partea de sus a fiecărui ecran de test. Eticheta de service vă ajută să identificați computerul când contactați Dell.
9. Atunci când testele sunt terminate, închideți ecranul de test pentru a reveni la fereastra **Choose An Option** (Alegeți o opțiune).
10. Pentru a ieși din Dell Diagnostics și a reporni computerul, faceți clic pe **Exit** (Iesire).
11. Scoateți discul *Drivers and Utilities* (Driveri și utilitare).

# Restabilirea sistemului de operare

Puteți să restaurați sistemul de operare pe computerul dvs. utilizând oricare dintre opțiunile următoare:

**⚠️ AVERTISMENT:** Utilizarea Dell Factory Image Restore sau a discului cu *sistemul de operare* șterge permanent toate fișierele de date de pe computer. Dacă este posibil, realizați o copie de siguranță a fișierelor de date înainte de folosirea acestor opțiuni.

Opțiune	Utilizați
System Restore	ca primă soluție
Dell DataSafe Local Backup (Copiere de siguranță locală cu Dell DataSafe)	când System Restore nu rezolvă problema
Suport media de recuperare a sistemului	când eroarea sistemului de operare împiedică utilizarea System Restore și a Dell DataSafe Local Backup când instalați software-ul instalat din fabrică Dell pe o unitate hard disk nou instalată
Dell Factory Image Restore	pentru a restaura computerul la starea de funcționare din momentul primirii computerului.
discul cu <i>sistemul de operare</i>	pentru a reinstala doar sistemul de operare pe computerul dvs.

**📌 NOTĂ:** Discul cu *sistemul de operare* s-ar putea să nu fie livrat împreună cu computerul.

## Restaurare sistem

Sistemul de operare Microsoft® Windows® oferă opțiunea System Restore (Restaurarea sistemului) care vă permite să restaurați computerul la o stare de funcționare anterioară (fără a afecta fișierele de date), dacă modificări de hardware, software sau ale altor setări de sistem au adus computerul într-o stare de funcționare nedorită. Toate modificările pe care System Restore le aduce calculatorului sunt complet reversibile.

**△ AVERTISMENT: Realizați în mod regulat copii de siguranță pentru fișierele de date. System Restore nu monitorizează și nu recuperează fișierele de date.**

## Pornirea System Restore (Restaurare sistem)

1. Faceți clic pe **Start** .
2. În caseta de căutare, tastați `System Restore` (Restaurare sistem) și apăsați `<Enter>`.

 **NOTĂ:** Poate apărea fereastra **User Account Control** (Control cont utilizator). Dacă sunteți administratorul computerului, faceți clic pe **Continue** (Continuare); în caz contrar, contactați administratorul pentru a continua acțiunea dorită.

3. Faceți clic pe **Next** (Pasul următor) și urmați instrucțiunile de pe ecran.

În cazul în care System Restore (Restaurare sistem) nu a rezolvat problema, puteți anula restaurarea anterioară.

### Anularea restaurării anterioare

 **NOTĂ:** Înainte de a anula ultima restaurare a sistemului, salvați și închideți orice fișiere deschise și părăsiți orice program deschis. Nu modificați, nu deschideți și nu ștergeți niciun fișier sau program înainte de încheierea restaurării sistemului.

1. Faceți clic pe **Start** .
2. În caseta de căutare, tastați `System Restore` (Restaurare sistem) și apăsați <Enter>.
3. Faceți clic pe **Undo my last restoration** (Anularea ultimei restaurări) și apoi clic pe **Next** (Următorul).

### Dell DataSafe Local Backup

 **AVERTISMENT:** Utilizarea Dell DataSafe Local Backup pentru a restaura sistemul de operare va elimina permanent toate programele sau driverele care au fost instalate după ce ați primit computerul. Creați suportul media de siguranță cu aplicații pe care trebuie să le instalați pe computer înainte să utilizați Dell DataSafe Local Backup. Utilizați Dell DataSafe Local Backup numai dacă System Restore nu rezolvă problema sistemului dvs. de operare.

 **AVERTISMENT:** Deși Dell Datasafe Local Backup (Copiere de siguranță locală cu Dell DataSafe) este conceput să păstreze fișierele de date pe computer, se recomandă să realizați o copie de siguranță a fișierelor de date înainte să utilizați Dell Datasafe Local Backup (Copiere de siguranță locală cu Dell DataSafe).

-  **NOTĂ:** Dell DataSafe Online Backup (Copiere de siguranță online DataSafe) poate să nu fie disponibilă în toate regiunile.
-  **NOTĂ:** Dacă Dell DataSafe Local Backup nu este disponibilă pe computer, utilizați Dell Factory Image Restore (consultați „Dell Factory Image Restore” de la pagina 62) pentru a restaura sistemul de operare.

Puteți utiliza Dell DataSafe Local Backup pentru a readuce unitatea hard disk la starea de funcționare în care se afla în momentul când ați achiziționat computerul, păstrând fișierele de date.

Dell DataSafe Local Backup vă permite să:

- Realizați copii de siguranță și restaurați computerul la o stare de funcționare anterioară
- Creați suportul media de recuperare a sistemului (consultați „Creați suportul media de recuperare a sistemului (recomandat)” de la pagina 9)

## Dell DataSafe Local Backup Basic

Pentru a restaura software-ul instalat din fabrică Dell și a păstra fișierele de date:

1. Opriți calculatorul.
2. Deconectați toate dispozitivele (unitate USB, imprimantă etc.) conectate la computer și scoateți toate componentele hardware interne adăugate recent.

 **NOTĂ:** Nu deconectați adaptorul de c.a..

3. Porniți computerul.
4. Când apare logo-ul DELL™, apăsați de mai multe ori <F8> pentru a accesa fereastra **Advanced Boot Options** (Opțiuni pornire avansate).

 **NOTĂ:** Dacă așteptați prea mult și apare logo-ul sistemului de operare, atunci continuați să așteptați până ce este afișat desktop-ul Microsoft Windows, apoi închideți calculatorul pentru a încerca din nou.

5. Selectați **Repair Your Computer** (Reparați calculatorul).

6. Selectați **Dell DataSafe Restore and Emergency Backup** (Restaurare și copiere de siguranță de urgență cu Dell DataSafe) din meniul **System Recovery Options** (Opțiuni de recuperare sistem) și urmați instrucțiunile de pe ecran.

 **NOTĂ:** Procesul de restaurare poate dura o oră sau mai mult, în funcție de dimensiunea datelor de restaurat.

 **NOTĂ:** Pentru informații suplimentare, consultați articolul 353560 din baza de cunoștințe, pe site-ul **support.dell.com**.

## Upgrade la Dell DataSafe Local Backup Professional

 **NOTĂ:** Dell DataSafe Local Backup Professional poate fi instalată pe computerul dvs., dacă ați comandat-o în timpul cumpărării.

Dell DataSafe Local Backup Professional oferă caracteristici suplimentare care vă permit să:

- Realizați copii de siguranță și să restaurați computerul în funcție de tipurile de fișiere
- Realizați copii de siguranță a fișierelor pe un dispozitiv de stocare locală
- Programați copii de siguranță automată

Pentru a efectua un upgrade la Dell DataSafe Local Backup Professional:

1. Faceți dublu clic pe pictograma Dell DataSafe Local Backup  din zona de notificare a desktop-ului.
2. Faceți clic pe **UPGRADE NOW!** (UPGRADE ACUM!).
3. Urmați instrucțiunile de pe ecran.

## Suport media de recuperare a sistemului

 **AVERTISMENT:** Deși suportul media de recuperare a sistemului este conceput să păstreze fișierele de date pe computer, se recomandă să faceți o copie de siguranță a fișierelor de date înainte să utilizați suportul media de recuperare a sistemului.

 **NOTĂ:** Calculatorul dvs. nu este dotat cu o unitate optică internă. Utilizați o unitate optică externă opțională sau un dispozitiv extern de stocare opțional pentru a realiza procedurile care implică utilizarea discurilor.

Puteți să utilizați suportul media de recuperare a sistemului, creat utilizând Dell DataSafe Local Backup, pentru a readuce unitatea hard disk la starea de funcționare de la cumpărarea computerului păstrând fișierele de date pe computer.

Utilizați suportul media de recuperare a sistemului în caz de:

- Eroarea sistemului de operare care împiedică utilizarea opțiunilor de recuperare care sunt instalate pe computer.
- Defecțiunea unității hard disk care previne recuperarea datelor.

Pentru a restaura software-ul instalat din fabrică Dell a computerului utilizând suportul de media de recuperare a sistemului:

1. Introduceți discul de recuperare a sistemului sau cheia USB și reporniți computerul.
2. Când apare logo-ul DELL™ apăsați imediat <F12>.

 **NOTĂ:** Dacă așteptați prea mult și apare logo-ul sistemului de operare, atunci continuați să așteptați până ce este afișat desktop-ul Microsoft Windows, apoi închideți calculatorul pentru a încerca din nou.

3. Selectați dispozitivul de pornire adecvat din listă și apăsați <Enter>.
4. Urmați instrucțiunile de pe ecran.

## Dell Factory Image Restore

 **AVERTISMENT: Utilizarea Dell Factory Image Restore pentru a restaura sistemul de operare șterge permanent toate datele de pe hard disk și elimină toate programele sau driverele care au fost instalate după ce ați primit calculatorul. Dacă este posibil, realizați o copie de siguranță a datelor înainte de folosirea acestei opțiuni. Utilizați Dell Factory Image Restore numai dacă System Restore nu rezolvă problema sistemului dvs. de operare.**

 **NOTĂ:** Este posibil ca Dell Factory Image Restore să nu fie disponibilă în anumite țări sau pe anumite calculatoare.



 **NOTĂ:** Dacă Dell Factory Image Restore nu este disponibilă pe computer, utilizați Dell DataSafe Local Backup (consultați „Dell DataSafe Local Backup” de la pagina 58) pentru a restaura sistemul de operare.

Utilizați Dell Factory Image Restore numai ca ultimă metodă pentru restaurarea sistemului de operare. Această opțiune reduce hard diskul la starea operațională avută la achiziționarea computerului. Toate programele și fișierele adăugate de la primirea calculatorului - inclusiv fișierele de date - sunt șterse permanent de pe hard disc. Fișierele cu date includ documente, foi de calcul, mesaje de e-mail, fotografii digitale, fișiere de muzică și altele. Dacă este posibil, realizați o copie de siguranță a datelor înainte de folosirea Dell Factory Image Restore.

### Pornirea restaurării cu aplicația Dell Factory Image Restore

1. Porniți calculatorul.
  2. Când apare logo-ul DELL™, apăsați de mai multe ori <F8> pentru a accesa fereastra **Advanced Boot Options** (Opțiuni pornire avansate).
-  **NOTĂ:** Dacă așteptați prea mult și apare logo-ul sistemului de operare, atunci continuați să așteptați până ce este afișat desktop-ul Microsoft Windows, apoi închideți calculatorul pentru a încerca din nou.



3. Selectați **Repair Your Computer** (Reparați calculatorul). Va apărea fereastra **System Recovery Options** (Opțiuni recuperare sistem).
4. Selectați un model de tastatură și faceți clic pe **Next** (Pasul următor).
5. Pentru a accesa opțiunile de refacere, conectați-vă ca utilizator local. Pentru a accesa linia de comandă, scrieți `administrator` în câmpul **User name** (Nume utilizator), apoi faceți clic pe **OK**.
6. Faceți clic pe **Dell Factory Image Restore**. Va apărea ecranul de întâmpinare **Dell Factory Image Restore**.
  -  **NOTĂ:** În funcție de configurația dvs., poate fi necesar să selectați **Dell Factory Tools** (Instrumente Dell Factory) apoi **Dell Factory Image Restore**.
7. Faceți clic pe **Next** (Pasul următor). Va apărea ecranul **Confirm Data Deletion** (Confirmați ștergerea datelor).
  -  **NOTĂ:** Dacă nu doriți să continuați cu Factory Image Restore, faceți clic pe **Cancel** (Anulare).
8. Selectați caseta de validare pentru a confirma că doriți să continuați cu reformatarea hard diskului și restaurarea software-ului sistemului la starea din fabricație, apoi faceți clic pe **Next**.

Procesul de restaurare începe și poate dura cinci sau mai multe minute. Apare un mesaj când sistemul de operare și aplicațiile instalate din fabrică au fost restaurate la starea din fabricație.
9. Faceți clic pe **Finish** (Terminare) pentru a reporni computerul.

# Obținere ajutor

Dacă apare o problemă cu calculatorul, puteți urma pașii de mai jos pentru a diagnostica și elimina problema:

1. Pentru informații și proceduri referitor la problema pe care o are calculatorul dvs., consultați „Rezolvarea problemelor” la pagina 42.
2. Consultați „Dell Diagnostics” la pagina 51 pentru proceduri de rulare a Dell Diagnostics.
3. Completați „Lista de verificare pentru diagnosticare”, la pagina 71.
4. Utilizați suita extinsă de servicii online oferite de Dell, disponibilă pe site-ul Dell Support (**support.dell.com**), pentru a vă ajuta în privința instalării și a procedurilor de depanare. Pentru o listă mai largă a suportului online oferit de Dell, consultați „Servicii online” la pagina 66.
5. Dacă urmând pașii anteriori nu ați rezolvat problema, consultați „Înainte de a apela”, la pagina 70.

 **NOTĂ:** Apelați Dell Support de la un telefon aflat în vecinătatea calculatorului pentru ca echipa de suport tehnic să vă poată indica rapid procedurile de urmat.

 **NOTĂ:** Este posibil ca sistemul Cod Express Service Dell să nu fie disponibil în toate țările.

Când vi se solicită de către sistemul telefonic automat al Dell, introduceți Codul Express Service pentru a ruta apelul direct la personalul de suport adecvat. Dacă nu aveți un Cod Express Service, deschideți directorul **Dell Accessories** (Accesorii Dell), faceți dublu clic pe pictograma **Express Service Code** (Codul Express Service) și urmați instrucțiunile afișate.

 **NOTĂ:** Unele dintre următoarele servicii nu sunt întotdeauna disponibile în toate locațiile din afara S.U.A. continentale. Contactați reprezentantul dumneavoastră local Dell pentru informații asupra disponibilității.

## Suport tehnic și Serviciu clienți

Serviciul de suport Dell vă stă la dispoziție pentru a vă răspunde la întrebările despre hardware-ul Dell. Personalul nostru de suport tehnic utilizează diagnosticarea cu ajutorul calculatorului, pentru a asigura răspunsuri rapide și exacte.

Pentru a contacta serviciul de suport Dell, consultați „Înainte de a apela” la pagina 70, apoi vedeți care sunt informațiile de contact pentru regiunea dvs. sau accesați **support.dell.com**.

## DellConnect

DellConnect™ este un instrument de acces online simplu care permite unui asociat de service și asistență al companiei Dell să acceseze calculatorul dvs. prin intermediul unei conexiuni la Internet, să diagnosticheze problema și să o remedieze. Pentru mai multe informații, vizitați **www.dell.com/DellConnect**.

## Servicii online

Puteți afla informații despre produsele și serviciile Dell accesând următoarele site-uri:

- **www.dell.com**
- **www.dell.com/ap** (numai pentru țări din Asia și din zona Pacificului)
- **www.dell.com/jp** (numai pentru Japonia)
- **www.euro.dell.com** (numai pentru Europa)
- **www.dell.com/la** (pentru țări din America Latină și din Caraibe)
- **www.dell.c** (numai pentru Canada)

Puteți accesa Dell Support prin intermediul următoarelor site-uri web și adrese de e-mail:

### Site-uri Dell Support

- **support.dell.com**
- **support.jp.dell.com**  
(numai pentru Japonia)
- **support.euro.dell.com**  
(numai pentru Europa)
- **supportapj.dell.com**  
(numai pentru Asia Pacific)

### Adrese de e-mail Dell Support

- **mobile\_support@us.dell.com**
- **support@us.dell.com**
- **la-techsupport@dell.com** (numai pentru țări din America Latină și din Caraibe)
- **apsupport@dell.com** (numai pentru țări din Asia și din zona Pacificului)

### Adrese de e-mail ale departamentelor de marketing și vânzări Dell

- **apmarketing@dell.com** (numai pentru țări din Asia și din zona Pacificului)
- **sales\_canada@dell.com** (numai pentru Canada)

### Protocolul pentru transfer anonim de fișiere (FTP)

- **ftp.dell.com**

Conectați-vă ca utilizator: `anonymous` (anonim), iar la parolă introduceți adresa dumneavoastră de e-mail.

## Serviciul automat pentru situația comenzilor

Pentru a verifica situația comenzilor de produse Dell solicitate de dumneavoastră, puteți accesa **support.dell.com** sau puteți apela serviciul automat pentru situația comenzilor. Informațiile necesare pentru identificarea și raportarea situației comenzii dumneavoastră vor fi solicitate prin intermediul unui mesaj înregistrat.

Dacă apar probleme privind o comandă de produse, cum ar fi componente lipsă sau necorespunzătoare sau facturare incorectă, luați legătura cu departamentul de relații cu clienții Dell. La efectuarea apelului, este recomandat să aveți la îndemână factura sau avizul de expediție.

Pentru numărul de telefon care trebuie apelat în regiunea dvs., consultați „Cum se poate contacta Dell” la pagina 72.

## Informații despre produse

Dacă aveți nevoie de informații privind achiziționarea de produse suplimentare disponibile la Dell, sau dacă doriți să lansați o comandă, accesați site-ul Dell la **www.dell.com**. Pentru numărul de telefon care trebuie apelat în regiunea dvs. sau pentru a discuta cu un specialist în vânzări, consultați „Cum se poate contacta Dell” la pagina 72.

## Returnarea articolelor pentru reparații în termenul de garanție sau pentru înlocuire

Pregătiți toate produsele de returnat, fie pentru reparații, fie pentru înlocuire, după cum urmează:

 **NOTĂ:** Înainte de a returna produsul la Dell, faceți o copie de siguranță a tuturor datelor de pe hard disk și de pe orice alt mediu de stocare din produs. Eliminați toate datele confidențiale, de proprietate și personale, precum și mediile amovibile, cum sunt CD-uri și carduri media. Dell nu răspunde de informațiile dvs. confidențiale, de proprietate sau personale; de datele pierdute sau corupte sau de mediile amovibile deteriorate sau pierdute, returnate împreună cu produsul.

1. Apelați Dell pentru a obține Un Număr de Autorizație de returnare materiale și scrieți-l clar și la vedere pe partea exterioară a cutiei. Pentru numărul de telefon care trebuie apelat în regiunea dvs., consultați „Cum se poate contacta Dell” la pagina 72.
2. Includeți o copie a facturii și o scrisoare în care descrieți motivul returnării.
3. Trimiteți o copie a listei de verificări pentru diagnosticare (vezi „Lista de verificări pentru diagnosticare” la pagina 71), indicând testele pe care le-ați efectuat și toate eventualele mesaje de eroare raportate de diagnosticarea Dell (consultați „Dell Diagnostics” la pagina 51).
4. Includeți toate accesoriile care aparțin articolului(elor) care este (sunt) restituit(e) (cabluri de alimentare, software, ghiduri și altele) dacă restituirea se face în scopul rambursării.

5. Echipamentul trebuie returnat în ambalajul original sau într-unul echivalent.

 **NOTĂ:** Plata cheltuielilor de expediție cade în sarcina dumneavoastră. De asemenea, trebuie să asigurați produsele returnate și să vă asumați riscul pierderii acestora în timpul expedierii către Dell. Coletele expediate cu plata ramburs nu sunt acceptate.

 **NOTĂ:** Coletele care nu respectă cerințele menționate anterior vor fi refuzate la recepția Dell și vă vor fi restituite.

## Înainte de a apela

**NOTĂ:** Să aveți pregătit codul de service expres când apelați. Acest cod va facilita direcționarea apelului dumneavoastră de către sistemul telefonic automat pentru suport tehnic Dell. Vi se poate solicita eticheta de service.

### Localizarea etichetei de service și a codului de service expres

Eticheta de service și codul de service expres ale computerului se află pe o etichetă de pe baza computerului.

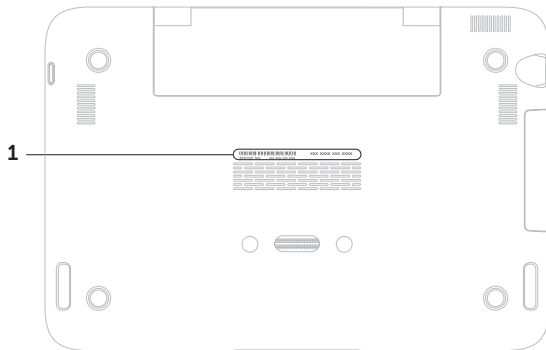

---

**1** Etichetă de service și cod de service expres

---



Nu uitați să completați următoarea listă de verificare pentru diagnostic. Dacă este posibil, porniți calculatorul înainte de a apela serviciul de asistență tehnică Dell și utilizați un telefon din apropierea calculatorului. Vi se poate solicita să tastați unele comenzi, să furnizați informații detaliate în timpul operațiunilor sau să încercați alți pași de depanare care pot fi executați numai de la calculatorul dvs. Asigurați-vă că aveți la îndemână documentația calculatorului.

### Listă de verificări pentru diagnosticare

- Nume:
- Data:
- Adresă:
- Telefon:
- Eticheta de service (codul de bare din partea de jos a calculatorului):
- Codul Express Service:
- Numărul de autorizare returnare material (dacă este furnizat de tehnicianul de asistență Dell):
- Sistemul de operare și versiunea acestuia:
- Dispozitive:
- Plăci de extensie:
- Sunteți conectat la o rețea? Da/Nu
- Rețea, versiune și adaptor de rețea:
- Programe și versiunile acestora:

## Obținere ajutor

Consultați documentația sistemului dvs. de operare pentru a determina conținutul fișierelor de pornire a calculatorului. În cazul în care calculatorul este conectat la o imprimantă, imprimați toate fișierele. În caz contrar, notați conținutul tuturor fișierelor înainte de a contacta serviciul tehnic Dell.

- Mesaje de eroare, alerte sonore sau coduri de diagnostic:
- Descrierea problemei și procedurile de depanare efectuate:

## Cum se poate contacta Dell

Pentru clienții din Statele Unite, apălați 800-WWW-DELL (800-999-3355).

 **NOTĂ:** Dacă nu aveți o conexiune activă la Internet, puteți găsi informațiile de contact pe factura de achiziție, confirmarea de primire, chitanța sau catalogul de produse Dell.

Dell vă oferă mai multe opțiuni de suport online și telefonic, precum și de service. Disponibilitatea diferă în funcție de țară și de produs, iar unele servicii este posibil să nu fie disponibile în zona dumneavoastră.

Pentru a contacta Dell pentru vânzări, suport tehnic sau aspecte de servicii clienți:

1. Accesați site-ul **www.dell.com/ContactDell**.
2. Selectați țara sau regiunea unde vă aflați.
3. Selectați linkul de service sau suport corespunzător, în funcție de necesitățile dvs..
4. Alegeți metoda preferată pentru a contacta Dell.



# Date suplimentare Informații și resurse

## Dacă aveți nevoie să:

reinstalarea sistemului de operare

rulați un program de diagnosticare pentru computer

reinstalați software-ul de sistem

pentru mai multe informații despre sistemul de operare Microsoft® Windows® și caracteristici

să faceți upgrade la computer cu componente noi sau suplimentare, cum ar fi un hard disk nou

să reinstalați sau să înlocuiți o componentă uzată sau defectă

găsiți Eticheta de service/Codul Express Service — Trebuie să utilizați eticheta de service pentru a identifica computerul dvs. pe site-ul **support.dell.com** sau pentru a contacta asistența tehnică

## Vezi:

„Suport media de recuperare a sistemului” de la pagina 61

„Dell Diagnostics” de la pagina 51

„Descărcările mele Dell” de la pagina 50

**support.dell.com**

*Manualul de service* pe site-ul

**support.dell.com/manuals**



**NOTĂ:** În unele țări, deschiderea calculatorului și înlocuirea componentelor duc la anularea garanției. Verificați condițiile de garanție și de returnare a produsului înainte de a umbla în interiorul calculatorului.

pe fundul computerului **Dell Support Center** (Centrul de asistență Dell). Pentru a lansa **Centrul de asistență Dell**, faceți clic pe  pictograma din zona de notificare a desktop-ului.

## Dacă aveți nevoie să:

găsiți informații privind cele mai bune practici privind siguranța calculatorului dvs.

recitiți informațiile privind garanția, Terms and Conditions (Termeni și condiții) (numai SUA), instrucțiuni de siguranță, informații privind reglementările legale, informații privind ergonomia și acordul de licențiere a utilizatorului final

găsiți drivere și descărcări; fișiere readme accesați asistența tehnică și ajutorul pentru produs

verificați situația comenzii dv. de noi achiziții găsiți soluții și răspunsuri la întrebările uzuale localizați informații privind actualizările de ultimă oră despre modificările tehnice aduse computerului dv. sau material de referință tehnică avansat, pentru tehnicieni și utilizatori avansați



## Vezi:

documentele privind siguranța și reglementările legale livrate împreună cu computerul și consultați, de asemenea, Regulatory Compliance Homepage (pagina privind conformitatea cu reglementările legale în vigoare) la adresa de Internet **[www.dell.com/regulatory\\_compliance](http://www.dell.com/regulatory_compliance)**

**[support.dell.com](http://support.dell.com)**

# Specificații

În această secțiune sunt furnizate informațiile de care este posibil să aveți nevoie la instalare, la actualizarea driverelor și la îmbunătățirea calculatorului dvs.

 **NOTĂ:** Ofertele pot varia în funcție de regiune. Pentru mai multe informații privind configurația calculatorului dvs., consultați secțiunea **Despre sistem** din **Centru de asistență Dell**. Pentru a lansa **Centrul de asistență Dell**, faceți clic pe pictograma  din zona de notificare a desktop-ului.

## Model calculator

Dell™ Inspiron 1090

## Informații despre calculator

Chipset sistem	Intel® NM10 Express
Tip procesor	Intel Atom™ dual-core N550

## Memorie

Conector modul memorie	un conector intern SODIMM
Capacități modul memorie	2 GB
Memorie minimă	2 GB
Memorie maximă	2 GB
Tip de memorie	1333 MHz SODIMM DDR3

 **NOTĂ:** Pentru instrucțiuni referitoare la actualizarea memoriei, consultați *Manualul de întreținere* la [support.dell.com/manuals](http://support.dell.com/manuals).

## Conectori

---

Audio	un conector ieșire audio/ căști
Mini-Card	un slot Mini-Card complet un slot Mini-Card la jumătate de dimensiune
USB	doi conectori USB cu patru pini, compatibili cu USB 2.0

## Comunicații

---

Wireless (fără fir)	WLAN, WWAN (opțional), WiMax/Wi-Fi bgn/gn (opțional) și WPAN cu tehnologie wireless Bluetooth® (opțional)
------------------------	---

## Camera

---

Rezoluție cameră	1,3 megapixeli
Rezoluție video	640 x 480 la 30 fps (maxim)

## Video

---

Controler video	Intel NM10
Memorie video	8 MB memorie de sistem (minim) 256 MB (maxim)
Decodor video	decodor video de înaltă definiție pe placa de bază

## Audio

---

Controler audio	Connexant Audio CX20671
Difuzoare	2 x 1,5 Watt (vârf)/1 Watt (RMS mediu)
Controlul volumului	meniuri program software și comenzi media

## Specificații

### Tastatură

---

Număr taste	86 (S.U.A. și Canada); 87 (Europa și Brazilia); 90 (Japonia)
-------------	--

### Touchpad

---

rezoluție poziție X/Y (mod tabel grafic)	240 cpi
Dimensiuni:	
Înălțime	dreptunghi 37,0 mm (1,46 inchi)
Lățime	zonă cu senzor activ 67,0 mm (2,64 inchi)

### Ecran

---

Tip	Atingere multiplă 10,1 inch de înaltă definiție
Dimensiuni:	
Înălțime	125,22 mm (4,93 inchi)
Lățime	222,73 mm (8,77 inchi)
Diagonală	255,52 mm (10,06 inchi)
Rezoluție maximă	1366 x 768
Rata de reîmprospătare	60 Hz
Unghi de funcționare	Între 0° (închis) și 135°
Unghi de vizualizare orizontal	40/40
Unghi de vizualizare vertical	15/30 (Î/L)
Dimensiune pixel	0,163 mm x 0,163 mm



## Baterie

baterie „inteligentă” cu ioni de litiu și 4 celule	
Înălțime	12,0 mm (0,47 inchi)
Lățime	56,0 mm (2,20 inchi)
Lungime	220,4 mm (8,68 inchi)
Greutate	0,22 kg (0,48 lb)
Timp de funcționare	timpul de funcționare al bateriei variază în funcție de condițiile de utilizare
Baterie plată (tip monedă)	CR-2032

## Dimensiuni fizice

Înălțime	26,2 mm (1,03 inchi)
Lățime	285,0 mm (11,22 inchi)
Adâncime	194,5 mm (7,66 inchi)
Greutate	configurabil la mai puțin de 1,54 kg (3,39 lb)

## Adaptor de c.a.

 **NOTĂ:** Utilizați doar adaptoarele de c.a. specificate ca fiind destinate utilizării cu calculatorul dvs. Consultați informațiile de siguranță livrate împreună cu calculatorul dumneavoastră.

Tensiune de alimentare	100–240 V c.a.
Intensitate curent alimentare (maximum)	1,0 A
Frecvență de alimentare	50 - 60 Hz
Putere ieșire	30 W
Curent ieșire	1,58 A (maxim)
Tensiune nominală ieșire	19,0 Vcc
Interval de temperatură:	
În funcționare	0° până la 40°C (32° până la 104°F)

### Adaptor de c.a.

---

Depozitare	-40° până la 70°C (-40° până la 158°F)
------------	---

### Medii calculator

---

Interval de temperatură:

În funcționare	0°C până la 35°C (32°C până la 95°F)
Depozitare	-40° până la 65°C (-40° până la 149°F)

Umiditate relativă (maximum):

În funcționare	10% – 90% (fără condensare)
Depozitare	5% – 95% (fără condensare)

Nivel maxim de vibrații (utilizând un spectru de vibrații aleatorii care simulează mediul de operare):

În funcționare	0,66 G
Nefuncționare	1,30 G

### Medii calculator

---

Șoc maxim (în funcționare — măsurat cu Dell Diagnostics rulând pe hard disk și un impuls semi-sinusoidal de 2 ms; pentru nefuncționare — măsurat cu hard diskul având capetele în poziția de parcare și un impuls semi-sinusoidal de 2 ms):

În funcționare	110 G
Nefuncționare	160 G

Altitudine (maximă):

În funcționare	-15,2 până la 3 048 m (-50 până la 10 000 ft)
Depozitare	-15,2 până la 10 668 m (-50 până la 35 000 ft)

Nivel agent contaminare aerian	G2 sau mai mic, după definiția ISA-S71.04-1985
--------------------------------	--

# Anexă

## Informații pentru NOM sau Official Mexican Standard (Standardul oficial mexican) (Numai pentru Mexic)

În conformitate u prevederile Standardului oficial mexican (NOM), în dispozitivul (dispozitivele) descris(e) în acest document sunt furnizate următoarele informații:

### Importator:

Dell México S.A. de C.V.

Paseo de la Reforma 2620 – Flat 11°

Col. Lomas Altas

11950 México, D.F.

Număr oficial de model	Tensiune	Frecvență	Consum de electricitate	Tensiune de ieșire	Curent de ieșire
P08T	100-240 VCA	50-60 Hz	1,0 A	19,0 VCC	1,58 A

Pentru detalii, citiți informațiile de siguranță furnizate împreună cu computerul dv.

Pentru informații suplimentare privind cele mai bune practici de siguranță, consultați Regulatory Compliance Homepage (pagina de pornire privind respectarea reglementărilor) la [www.dell.com/regulatory\\_compliance](http://www.dell.com/regulatory_compliance).

# Index

## A

- adrese de e-mail
  - pentru asistență tehnică **66**
- adrese de e-mail asistență **66**
- ajutor
  - obținere asistență și suport **64**
- apelare Dell **70**

## C

- cabluri de alimentare multiplă, utilizare **6**
- calculatorului, instalarea **5**
- capabilități calculator **40**
- cartelă SIM **10**
- CD-uri, redare și creare **40**
- conectare FTP, anonimă **66**
- conexiune Internet **17**
- Contactarea Dell online **72**
- copiere de siguranță și recuperare **41**

## D

- DataSafe Local Backup
  - Basic **59**
  - Professional **60**
- Dell **49**
- DellConnect **65**
- Dell Factory Image Restore **62**
- Diagnosticare Dell **51**
- drivere și software de descărcat **75**
- DVD-uri, redare și creare **40**

## E

- ecran tactil **36**
- etichetă de service
  - localizare **70**
- expediere produse
  - pentru returnare sau reparații **68**

**F**

flux de aer, asigurare **5**

funcții software **40**

**G**

gesturi

    ecran tactil **38**

    touchpad **30**

**I**

indicator de activitate unitate hard disk **23, 29**

informații suplimentare **74**

instalarea, înainte de a începe **5**

**L**

Listă de verificări pentru diagnosticare **71**

lovire **38**

**M**

mod tabletă **20**

moduri de interfață cu utilizatorul **19**

**O**

opțiuni de reinstalare sistem **56**

**P**

probleme de alimentare, rezolvare **44**

probleme hardware

    diagnosticare **51**

probleme privind memoria

    rezolvare **46**

probleme, rezolvare **42**

probleme software **46**

produse

    informații și achiziționare **67**

### R

- restaurare imagine din fabrică **62**
- restaurare sistem **57**
- resurse, date suplimentare **74**
- rețeaua wireless
  - conectarea la **14**
- rețea wireless
  - probleme **44**
- returnări în termenul de garanție **68**
- rezolvare probleme **42**

### S

- senzor de cădere liberă **41**
- serviciu clienți **65**
- site-uri pentru asistență
  - internațional **66**
- specificații **76**
- suport media de recuperare a sistemului **61**

### U

- utilitarul Hardware Troubleshooter **51**

### V

- ventilație, asigurare **5**

### W

- Windows
  - Program Compatibility Wizard **47**



Tipărit în Polonia.

[www.dell.com](http://www.dell.com) | [support.dell.com](http://support.dell.com)



OGTF94A00